

INSPIRON™

GUIA DE CONFIGURAÇÃO



YOURS IS HERE

INSPIRON™

GUIA DE CONFIGURAÇÃO

Modelo FT01

Notas, Avisos e Advertências

 **NOTA:** Uma NOTA indica informações importantes para utilizar melhor o computador.

 **AVISO:** Um AVISO indica possíveis danos ao hardware ou perda de dados e ensina como evitar o problema.

 **ADVERTÊNCIA:** Uma ADVERTÊNCIA indica possível dano à propriedade, risco de lesões corporais ou mesmo risco de vida.

As informações deste documento estão sujeitas a alteração sem aviso prévio.

© 2009 Dell Inc. Todos os direitos reservados.

É terminantemente proibida qualquer forma de reprodução deste material sem a permissão por escrito da Dell Inc.

Marcas comerciais usadas neste texto: *Dell*, o logotipo *DELL*, *Inspiron*, *YOURS IS HERE*, *Dell On Call* e *DellConnect* são marcas comerciais da Dell Inc.; *Intel*, *Celeron* e *Pentium* são marcas comerciais registradas e *Core* é uma marca comercial da Intel Corporation nos Estados Unidos e em outros países; *Microsoft*, *Windows* e *MS-DOS* são marcas comerciais ou marcas comerciais registradas da Microsoft Corporation nos Estados Unidos e/ou em outros países.

Os demais nomes e marcas comerciais podem ser usados neste documento como referência às entidades detentoras de tais marcas e nomes ou aos seus produtos. A Dell Inc. declara que não tem interesse de propriedade quanto a nomes e marcas comerciais de terceiros.

Sumário

Como configurar o seu notebook

Inspiron 5

Antes de configurar o computador 5

Conecte o adaptador CA 6

Conecte o cabo de rede (opcional) 7

Pressione o botão liga/desliga 8

Configure o Microsoft Windows 7 9

Ative ou desative a rede sem fio
(opcional) 10

Conecte-se à Internet (opcional) 12

Como usar o seu notebook Inspiron. 14

Recursos do lado direito 14

Recursos do lado esquerdo 16

Recursos da parte frontal 18

Recursos da parte traseira 19

Recursos da base do computador 20

Controles de mídia 23

Como utilizar a unidade óptica 24

Recursos da tela 26

Como remover e recolocar a bateria 28

Recursos de software 30

Dell Dock 32

Solução de problemas 34

Problemas de rede 34

Problemas de energia 35

Problemas de memória 37

Problemas de travamento e de software ... 38

Como usar ferramentas de suporte 40

Dell Support Center 40

Mensagens do sistema 41

Solucionador de problemas de hardware ... 43

Dell Diagnostics 43

Sumário

Como restaurar o sistema operacional . . .	48	Como encontrar mais informações e recursos	66
Restauração do sistema	49	Especificações básicas	69
Dell DataSafe Local Backup	50	Apêndice	74
Dell Factory Image Restore	52	Nota sobre o produto Macrovision	74
Como reinstalar o sistema operacional . . .	54	Informações das NOM (Normas Oficiais Mexicanas) - apenas para o México	75
Como obter ajuda	56	Índice remissivo	76
Suporte técnico e serviço de atendimento ao cliente	57		
DellConnect	57		
Serviços on-line	58		
Serviço automático de status de pedidos . . .	59		
Informações sobre produtos	59		
Como devolver itens para reparo na garantia ou para reembolso	60		
Antes de ligar para a Dell	62		
Como entrar em contato com a Dell	64		

Como configurar o seu notebook Inspiron

Esta seção fornece informações sobre como configurar seu notebook Inspiron™.

Antes de configurar o computador

Ao posicionar o computador, verifique se há fácil acesso a uma fonte de alimentação, se há ventilação adequada e uma superfície nivelada para colocar o computador.

A diminuição do fluxo de ar ao redor do notebook Inspiron pode causar superaquecimento. Para evitar o superaquecimento, você deve deixar uma distância de pelo menos 10,2 cm da parte traseira do computador e de no mínimo 5,1 cm dos outros lados. Nunca deixe o computador em um espaço fechado, como armários ou gavetas, quando estiver ligado.

 **ADVERTÊNCIA:** Não bloqueie, não introduza objetos e nem permita o acúmulo de poeira nas aberturas de ventilação. Não guarde o computador Dell™, enquanto estiver ligado, em ambientes com pouca ventilação (como malas fechadas). O bloqueio do fluxo de ar pode danificar o computador ou provocar incêndio. O ventilador é acionado quando o computador esquenta. O ruído produzido é normal e não indica que o ventilador ou o computador está com problemas.

 **AVISO:** Colocar ou empilhar objetos pesados ou pontiagudos sobre o computador pode causar danos permanentes ao equipamento.

Conecte o adaptador CA

Conecte o adaptador CA ao computador e ligue-o em uma tomada elétrica ou protetor contra sobretensão.

⚠️ ADVERTÊNCIA: O adaptador CA funciona em tomadas elétricas do mundo todo. No entanto, os conectores de energia e régua de energia variam de país para país. O uso de um cabo incompatível ou a conexão incorreta de um cabo a uma régua de energia ou à tomada elétrica poderá causar incêndio ou danos permanentes ao seu computador.

📌 NOTA: Use somente adaptadores modelo ADP-65JH CB ou FA65NE0-00 com seu computador.

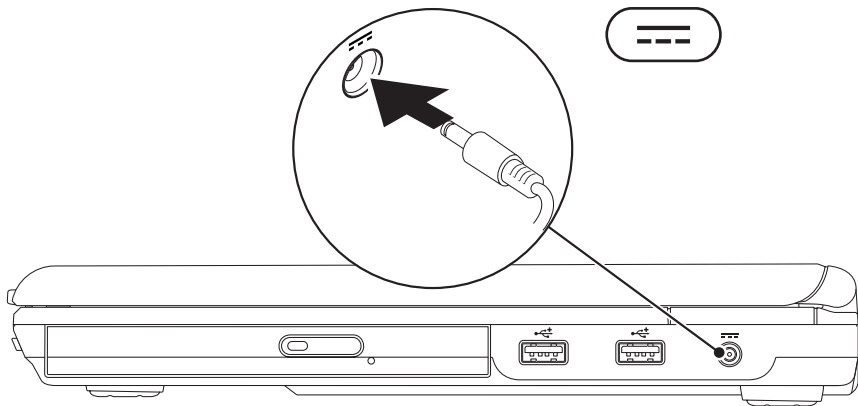

Conecte o cabo de rede (opcional)

Para usar uma conexão de rede com fio, conecte o cabo de rede.

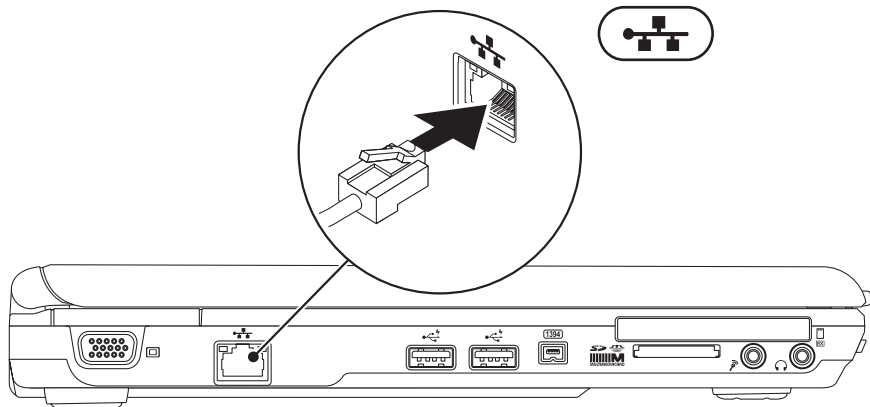

Pressione o botão liga/desliga

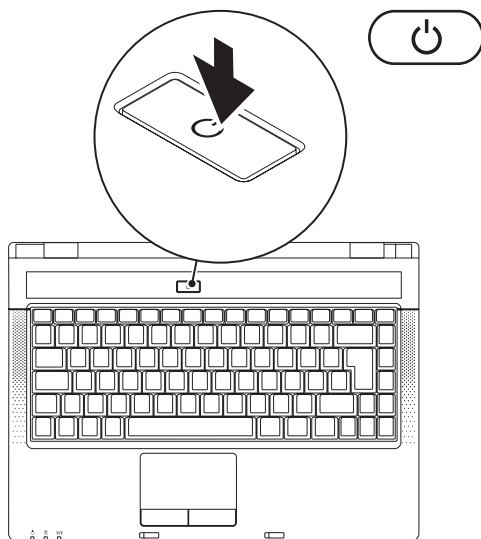

Configure o Microsoft Windows 7

Seu computador Dell vem pré-configurado com o sistema operacional Microsoft® Windows® 7. Para configurar o Windows 7 pela primeira vez, siga as instruções na tela. Estas etapas são obrigatórias e podem levar algum tempo para serem concluídas. As telas de configuração do Windows 7 o ajudam a realizar vários procedimentos, incluindo aceitação dos contratos de licença, configuração das preferências e de uma conexão com a Internet.

 **AVISO:** Não interrompa o processo de configuração do sistema operacional. Se fizer isso, seu computador poderá ficar inutilizável e você precisará reinstalar o sistema operacional.

 **NOTA:** Para obter o desempenho ideal do computador, é recomendável baixar e instalar o BIOS e os drivers mais recentes para o seu computador, disponíveis em support.dell.com (em Inglês).

Ative ou desative a rede sem fio (opcional)

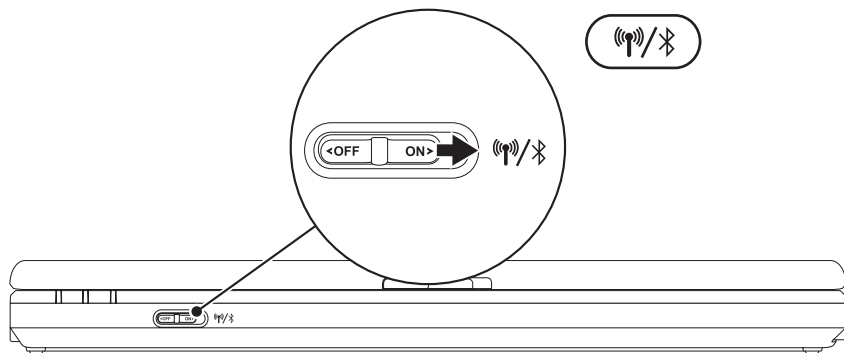

 **NOTA:** O recurso sem fio estará disponível no seu computador apenas se você tiver adquirido uma placa WLAN. Para obter mais informações sobre as placas suportadas pelo computador, consulte “Especificações básicas” na página 69.

Para ativar uma rede sem fio:

1. Verifique se o computador está ligado.
2. Deslize a chave da rede sem fio para ativar este recurso.

Para desativar a rede sem fio:

Deslize a chave da rede sem fio para a esquerda para desativar este recurso.

 **NOTA:** Para obter mais informações sobre a luz indicadora de rede sem fio, consulte “Recursos da base do computador” na página 20.

Conecte-se à Internet (opcional)

Para conectar-se à Internet, você precisa de um modem externo ou de uma conexão de rede e de um provedor de serviços da Internet (ISP).

Se um modem USB externo ou um adaptador WLAN não tiver sido fornecido com o seu pacote original, você poderá adquirir um em www.dell.com (em Inglês).

Como configurar uma conexão com fio

- Se você estiver usando uma conexão discada, conecte a linha telefônica ao modem USB externo opcional e ao conector do telefone na parede antes de configurar sua conexão com a Internet.
- Se você estiver usando uma conexão DSL ou uma conexão via modem a cabo ou satélite, entre em contato com o seu provedor de Internet ou com a operadora do telefone celular para obter instruções de configuração.

Como configurar uma conexão sem fio

Para poder utilizar uma conexão sem fio com a Internet, você precisa primeiro conectar-se ao roteador sem fio.

Para configurar sua conexão com um roteador sem fio:

1. Verifique se a rede sem fio está ativada em seu computador (consulte “Ative ou desative a rede sem fio” na página 10).
2. Salve e feche todos os arquivos e programas abertos.
3. Clique em **Iniciar**  → **Painel de controle** → **Rede e Internet** → **Central de rede e compartilhamento** → **Conectar-se a uma rede**.
4. Siga as instruções na tela para concluir a configuração.

Como configurar a conexão com a Internet

Os provedores e os serviços que eles oferecem variam de acordo com o país. Entre em contato com o seu provedor para conhecer os serviços disponíveis no seu país.

Se você não conseguir se conectar à Internet, mas já tiver conseguido se conectar anteriormente, talvez o serviço fornecido pelo seu provedor esteja interrompido no momento. Entre em contato com o provedor para verificar o status do serviço ou tente se conectar novamente mais tarde.

Tenha as informações do seu provedor à mão. Se você não tiver um provedor de Internet, o assistente **Conectar-se à Internet** pode ajudá-lo a obter um.

 **NOTA:** As instruções a seguir referem-se ao modo de exibição padrão do Windows, portanto, elas podem não se aplicar se o computador tiver sido configurado no modo de exibição clássico do Windows.

Para configurar sua conexão com a Internet:

1. Salve e feche todos os arquivos e programas abertos.
2. Clique em **Iniciar**  → **Painel de controle** → **Rede e Internet** → **Central de rede e compartilhamento** → **Set up a new connection or network (Configurar uma nova conexão ou rede)** → **Conectar-se à Internet**.

A janela **Conectar-se à Internet** é exibida.

-  **NOTA:** Se você não souber qual tipo de conexão deve ser selecionado, clique em **Ajude-me a escolher** ou entre em contato com o seu provedor de Internet.
3. Siga as instruções na tela e use as informações de configuração fornecidas pelo seu provedor para concluir a configuração.

Como usar o seu notebook Inspiron

Esta seção fornece informações sobre os recursos disponíveis no notebook Inspiron.

Recursos do lado direito

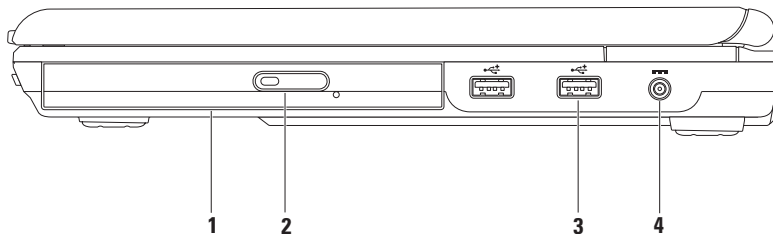

1 Unidade óptica — reproduz ou grava CDs e DVDs. Ao colocar o disco na bandeja da unidade óptica, verifique se o lado impresso ou escrito está voltado para cima.



2 Botão Ejetar — quando pressionado, ejeta a unidade óptica.

3  Conectores USB 2.0 (2) — conectam-se aos dispositivos USB, como mouse, teclado, impressora, unidade externa ou MP3 player.

4  Conector do adaptador CA — conecta-se a um adaptador CA para fornecer alimentação ao computador e carregar a bateria.

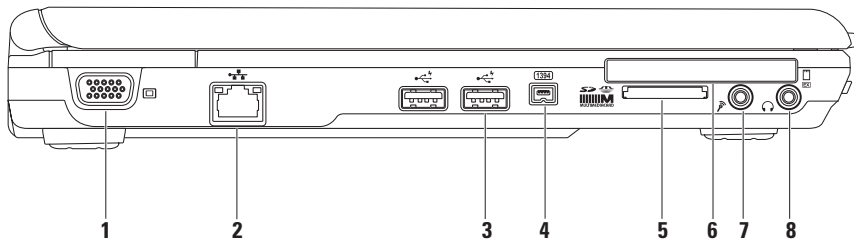
Recursos do lado esquerdo



-
-  **Conector VGA** — conecta-se a um monitor ou projetor.
 -  **Conector de rede** — conecta seu computador a uma rede ou a um dispositivo de banda larga, se você estiver usando uma rede com fio.
 -  **Conectores USB 2.0 (2) de alta potência** — conectam-se a dispositivos que exigem mais de 100 mA da fonte de alimentação, como algumas câmeras digitais e discos rígidos externos.
-

-
- 4  **Conector IEEE 1394** — conecta-se aos dispositivos multimídia seriais de alta velocidade, como câmeras de vídeo digitais.
-

- 5  **Leitor de cartão de mídia 3 em 1** — fornece uma maneira rápida e conveniente de exibir e compartilhar fotos digitais, músicas, vídeos e documentos armazenados nos seguintes cartões de memória digital:
- Cartão de memória SD (Secure Digital)
 - Cartão MMC (Multimedia)
 - Memory Stick
-

- 6  **Slot ExpressCard** — suporta uma placa ExpressCard de 34/54 mm.

NOTA: Seu computador é fornecido com uma tampa plástica instalada no slot ExpressCard. As tampas protegem os slots não usados de poeira e outras partículas. Guarde a tampa para utilizá-la quando não houver uma ExpressCard instalada no slot. Tampas de outros computadores podem não se encaixar no seu computador.

- 7  **Conector de entrada de áudio/microfone** — conecta-se a um microfone ou a um sinal de entrada para uso com programas de áudio.
-

- 8  **Conector de saída de áudio/fone de ouvido** — conecta-se a um par de fones de ouvido, a alto-falantes ou a um sistema de som.
-

Recursos da parte frontal

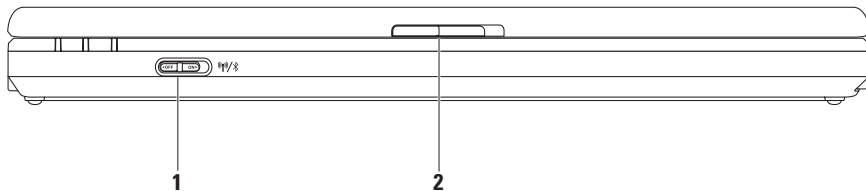

-
- 1**  **Chave de rede sem fio** — ativa ou desativa a rede sem fio e procura uma rede sem fio disponível. Para obter mais informações sobre rede sem fio, consulte “Ative ou desative a rede sem fio” na página 10.
 - 2** **Trava da tela** — prende a tela à base do computador Para abrir a tela, empurre a trava para a direita e levante a tela.
-

Recursos da parte traseira

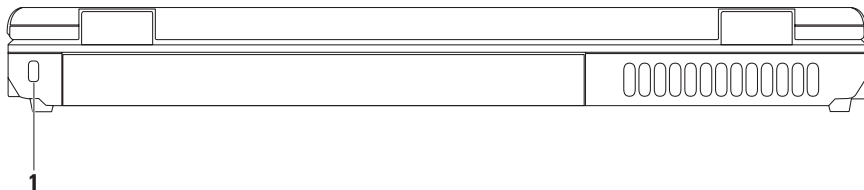

1 Slot do cabo de segurança — acopla ao computador um cabo de segurança comercialmente disponível no mercado.

NOTA: Antes de adquirir um cabo de segurança, verifique se ele é compatível com o slot do cabo de segurança do computador.

Recursos da base do computador

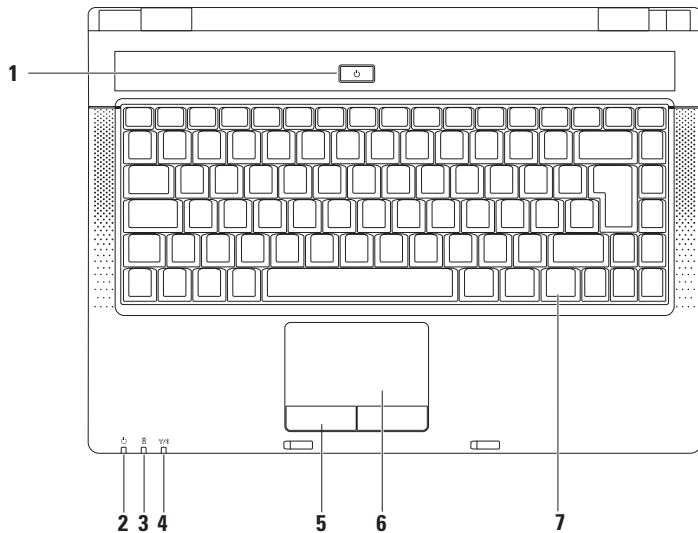

1  **Botão liga/desliga** — liga ou desliga o computador quando pressionado.

2  **Luz indicadora de energia** — a luz indica os seguintes estados de alimentação:

- Branca contínua — o computador está ligado
- Branca intermitente — o computador está no modo de espera
- Apagada — o computador está desligado ou no modo de hibernação

3  **Luz de status da bateria** — permanece acesa ou pisca para indicar o status da carga da bateria. A luz indica os estados descritos abaixo quando o computador está sendo alimentado pelo(a)

adaptador CA:

- Azul contínua — a bateria está devidamente carregada
- Azul intermitente — a bateria está sendo carregada

bateria:

- Apagada — a bateria está devidamente carregada ou o computador está desligado
- Âmbar intermitente — a carga da bateria é inferior a 10%; conecte o adaptador CA

NOTA: Salve e feche os documentos e aplicativos abertos para evitar perda de dados.

- 4**  **Luz indicadora de rede sem fio** — permanece acesa ou pisca para indicar o status da rede sem fio.

A luz de rede sem fio indica os seguintes estados:

- Azul — a rede sem fio está ativada
- Azul intermitente — o computador está procurando uma rede sem fio
- Apagada — a rede sem fio está desativada

-
- 5 Botões do touch pad** — têm as mesmas funções de clique com os botões direito e esquerdo de um mouse.

-
- 6 Touch pad** — tem a funcionalidade de um mouse para mover o cursor, arrastar ou mover itens selecionados e clicar com o botão esquerdo, mas requer o toque na superfície.

-
- 7 Teclado** — os controles de mídia estão localizados no teclado. Essas teclas controlam a reprodução de mídias.

Para obter mais informações sobre o teclado, consulte o *Guia de Tecnologia Dell* no seu disco rígido ou em support.dell.com/manuals (em Inglês).

Controles de mídia

As teclas dos controles de mídia estão localizadas no teclado.

Pressione <Fn> + a tecla de multimídia necessária para realizar a respectiva ação.



Desativar o som

Reduzir o nível do volume

Aumentar o nível do volume

Reproduzir ou pausar

Parar

Reproduzir a faixa ou o capítulo anterior

Reproduzir a próxima faixa ou o próximo capítulo

Como utilizar a unidade óptica

 **AVISO:** Não pressione a bandeja do disco para baixo ao abri-la ou fechá-la. Mantenha a bandeja fechada quando você não estiver usando a unidade óptica.

 **AVISO:** Não mova o computador quando ele estiver reproduzindo ou gravando um disco.

Esta unidade óptica reproduz ou grava apenas CDs e DVDs de tamanho e formato padrão (12 cm). Ao inserir os discos, verifique se o lado impresso ou escrito está voltado para cima.

Para inserir um disco na unidade óptica:

1. Pressione o botão ejetar na unidade óptica.
2. Puxe a bandeja.
3. Coloque o disco, com a etiqueta para cima, no centro da bandeja e encaixe-o no rebaixo.
4. Empurre a bandeja para dentro da unidade.

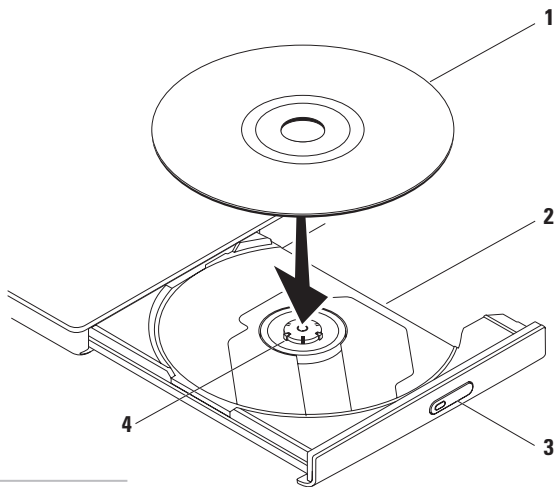

1 disco

2 bandeja

3 botão ejetar

4 rebaixo

Recursos da tela

O painel da tela contém uma câmera e microfones duplos digitais.

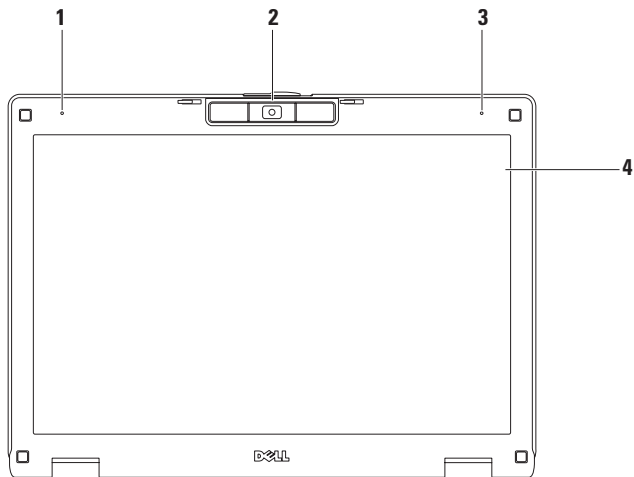



-
- 1 Microfone de matriz digital esquerdo** — combina-se com o microfone de matriz digital direito para oferecer som de alta qualidade para videoconferência e gravação de voz.

 - 2 Câmera** — câmera integrada para captura de vídeo, conferência e bate-papo.

 - 3 Microfone de matriz digital direito** — combina-se com o microfone de matriz digital esquerdo para oferecer som de alta qualidade para videoconferência e gravação de voz.

 - 4 Tela** — sua tela pode variar com base nas seleções feitas quando você adquiriu o computador. Para obter mais informações sobre telas, consulte o *Guia de Tecnologia Dell* no seu disco rígido ou em support.dell.com/manuals (em Inglês).
-

Como remover e recolocar a bateria

-  **ADVERTÊNCIA:** Antes de iniciar qualquer procedimento desta seção, siga as instruções de segurança fornecidas com o computador.
-  **ADVERTÊNCIA:** O uso de uma bateria incompatível pode aumentar o risco de incêndio ou de explosão. Este computador deve utilizar apenas baterias adquiridas da Dell. Não use baterias de outros computadores.
-  **ADVERTÊNCIA:** Antes de remover a bateria, desligue o computador e remova todos os cabos externos (incluindo o adaptador CA).

Para remover a bateria:

1. Deslize as travas de bloqueio da bateria até a posição destravada.
2. Deslize a bateria para removê-la do compartimento.

Para recolocar a bateria:

1. Deslize a bateria no compartimento até ouvir um clique indicando que ela está encaixada.
2. Deslize as travas de bloqueio da bateria até a posição travada.

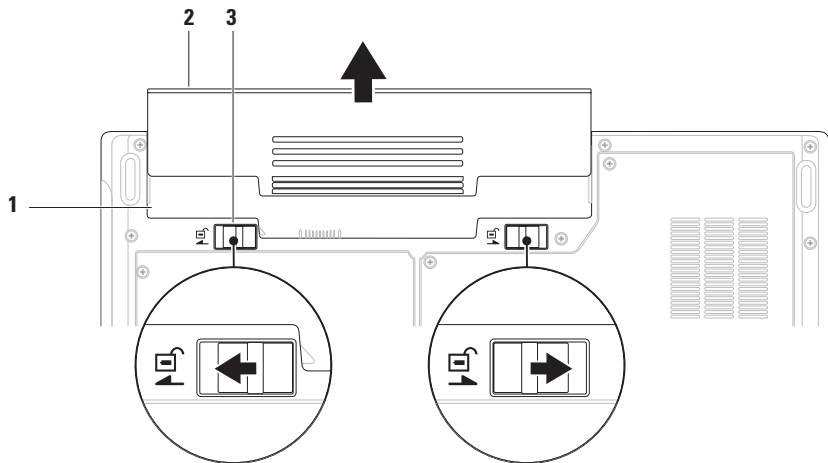

1 compartimento de bateria

2 bateria

3 travas de bloqueio da bateria (2)

Recursos de software

 **NOTA:** Para obter mais informações sobre os recursos descritos nesta seção, consulte o *Guia de Tecnologia Dell* em seu disco rígido ou em support.dell.com/manuals (em Inglês).

Produtividade e comunicação

Você pode usar o seu computador para criar apresentações, folhetos, cartões comemorativos, flyers e planilhas. Além disso, você pode editar e exibir fotografias e imagens digitais. Verifique o seu pedido de compra do software instalado em seu computador.

Depois de se conectar à Internet, você poderá acessar sites da Web, configurar uma conta de e-mail, carregar e baixar arquivos.

Entretenimento e multimídia

Você pode usar o seu computador para assistir a vídeos, executar jogos, criar seus próprios CDs/DVDs, ouvir músicas e estações de rádio da Internet.

Você pode baixar ou copiar imagens e arquivos de vídeo de dispositivos portáteis como, por exemplo, câmeras digitais e telefones celulares. Aplicativos de software opcionais permitem que você organize e crie arquivos de música e vídeo que possam ser gravados em disco, salvos em produtos portáteis, tais como MP3 players e dispositivos de entretenimento portáteis, ou executados e exibidos diretamente em TVs, projetores e equipamentos de home theater conectados.

Como personalizar a área de trabalho

Você pode personalizar a área de trabalho, alterando a aparência, a resolução, o papel de parede, o protetor de tela ou outras características.

Para personalizar sua área de trabalho:

1. Clique com o botão direito do mouse em uma área aberta da área de trabalho.
2. Depois, clique em **Personalize (Personalizar)** para abrir a janela **Change the visuals and sounds on your computer (Alterar a aparência e os sons do computador)** e saber mais sobre as suas opções de personalização.

Como personalizar suas configurações de energia

Você pode usar as opções de energia do seu sistema operacional para definir as configurações de energia do seu computador. O sistema operacional Microsoft Windows 7 instalado no seu computador Dell oferece as seguintes opções:

- **Balanced (Equilibrado)** — oferece desempenho completo quando você precisa e economiza energia durante os períodos de inatividade.
- **Power saver (Economia de energia)** — economiza energia em seu computador reduzindo o desempenho do sistema, para maximizar a vida útil do computador, e diminuindo a quantidade de energia consumida durante seu ciclo de vida útil.
- **High performance (Alto desempenho)** — fornece o mais alto nível de desempenho do sistema no computador adaptando a velocidade do processador à sua atividade e otimizando o desempenho do sistema.

Como transferir informações para um novo computador

Para transferir informações para um novo computador:

1. Clique em **Iniciar**  → **Painel de controle**.
2. Na caixa de pesquisa, digite **Transfer** (**Transferir**) e, em seguida, clique em **Transfer files from another computer** (**Transferir arquivos de outro computador**).
3. Siga as instruções do assistente **Transferência fácil do Windows**.

Como fazer backup dos dados

Recomenda-se fazer o backup periódico de arquivos e pastas do computador. Para fazer backup de arquivos:

1. Clique em **Iniciar**  → **Painel de controle** → **Sistema e segurança** → **Backup e restauração**.
2. Clique em **Configurar backup...**
3. Siga as instruções no assistente **Configurar backup**.

Dell Dock

O Dell Dock é um grupo de ícones que oferece acesso fácil a aplicativos, arquivos e pastas usados frequentemente. Você pode personalizar o Dock:

- Adicionando ou removendo ícones
- Alterando a cor e a localização do Dock
- Agrupando ícones relacionados em categorias
- Alterando o comportamento dos ícones



Para adicionar uma categoria

1. Clique com o botão direito do mouse no Dock e clique em **Add (Adicionar) → Category (Categoria)**.
A janela **Add/Edit Category (Adicionar/Editar categoria)** é exibida.
2. Digite um título para a categoria no campo **Title (Título)**.
3. Selecione um ícone para a categoria na caixa **Select an image: (Selecionar uma imagem:)**.
4. Clique em **Save (Salvar)**.

Para adicionar um ícone

Arraste e solte o ícone no Dock ou em uma categoria.

Para remover uma categoria ou ícone

1. Clique com o botão direito do mouse na categoria ou no ícone no Dock e, depois, clique em **Delete shortcut (Excluir atalho)** ou **Delete category (Excluir categoria)**.
2. Siga as instruções na tela.

Para personalizar o Dock

1. Clique com o botão direito do mouse no Dock e clique em **Advanced Setting... (Configuração avançada...)**.
2. Escolha a opção desejada para personalizar o Dock.

Solução de problemas

Esta seção fornece informações para a solução de problemas em seu computador. Se você não conseguir resolver o seu problema usando as diretrizes a seguir, consulte “Como usar ferramentas de suporte” na página 40 ou “Como entrar em contato com a Dell” na página 64.

 **ADVERTÊNCIA: Somente um profissional técnico treinado poderá remover a tampa do computador. Consulte o *Manual de serviço* em support.dell.com/manuals (em Inglês) para obter instruções de serviço avançadas.**

Problemas de rede

Conexões sem fio

Se a conexão de rede sem fio for perdida —

O roteador sem fio está off-line ou o recurso sem fio foi desativado no computador.

- Verifique se o roteador sem fio está ligado e conectado à sua fonte de dados (modem a cabo ou hub de rede).
- Alguma interferência pode estar bloqueando ou interrompendo sua conexão sem fio. Tente aproximar o computador do roteador sem fio.
- Restabeleça sua conexão com o roteador sem fio (consulte “Como configurar uma conexão sem fio” na página 12).

Conexões com fio

Se a conexão com a rede for perdida — O cabo está solto ou danificado.

- Verifique se o cabo está conectado e se não está danificado.
- A luz de integridade do link no conector de rede integrado permite que você verifique se a sua conexão está ativa e oferece informações sobre o status:
 - Luz verde — indica boa conexão entre uma rede e o computador.
 - Luz laranja — indica transmissão de dados entre a rede e o computador.
 - Luz apagada — o computador não está detectando uma conexão física com a rede. Para obter ajuda, entre em contato com o administrador de rede ou o provedor de Internet.



NOTA: A luz de integridade do link no conector de rede é usada apenas para conexões com fio. A luz de integridade do link não fornece o status das conexões sem fio.

Problemas de energia

Se a luz de energia estiver apagada — o computador está desligado, não está recebendo energia ou está no modo de hibernação.

- Pressione o botão liga/desliga. O computador retoma a operação normal se estiver desligado ou no modo de hibernação.
- Reconecte o cabo do adaptador CA ao conector de energia do computador e à tomada elétrica.
- Se o adaptador CA estiver conectado a uma régua de energia, verifique se a régua está conectada a uma tomada elétrica e está ligada. Remova temporariamente os dispositivos de proteção de energia, as régua de energia e os cabos de extensão de alimentação para verificar se é possível ligar o computador adequadamente.

Solução de problemas

- Verifique se a tomada elétrica está funcionando, testando-a com outro dispositivo, como um abajur.
- Verifique as conexões do cabo do adaptador CA. Se o adaptador CA tiver uma luz, verifique se está acesa.

Se a luz de energia for branca e contínua e o computador não estiver respondendo — a tela pode não estar respondendo.

- Se a tela não estiver respondendo, pressione o botão liga/desliga até desligar o computador e, em seguida, ligue-o novamente.
- Se o problema persistir, entre em contato com a assistência da Dell (consulte “Como entrar em contato com a Dell”, na página 64).

Se a luz de energia estiver branca e piscando e o computador não estiver respondendo — o computador está no modo de espera ou a tela pode não estar respondendo.

- Pressione uma tecla no teclado, mova o mouse conectado ou pressione o botão liga/desliga para retornar à operação normal.
- Se a tela não estiver respondendo, pressione o botão liga/desliga até desligar o computador e, em seguida, ligue-o novamente.
- Se o problema persistir, entre em contato com a assistência da Dell (consulte “Como entrar em contato com a Dell”, na página 64).

Se você encontrar alguma interferência que atrapalhe a recepção no seu computador — um sinal indesejado está criando interferência, interrompendo ou bloqueando outros sinais. Algumas causas possíveis de interferência são:

- Cabos de extensão de alimentação, teclado e mouse.
- Muitos dispositivos conectados à mesma régua de energia.
- Várias régua de energia conectadas à mesma tomada elétrica.

Problemas de memória

Se você receber uma mensagem de memória insuficiente —

- Salve e feche todos os arquivos e saia de todos os programas abertos que você não estiver usando para verificar se isso resolve o problema.
- Consulte a documentação do software para verificar os requisitos mínimos de memória. Se necessário, instale memória adicional [consulte o *Manual de serviço* em **support.dell.com/manuals** (em Inglês)].
- Encaixe novamente os módulos de memória [consulte o *Manual de serviço* em **support.dell.com/manuals** (em Inglês)] para garantir que o computador está se comunicando corretamente com a memória.

Se ocorrerem outros problemas de memória —

- Confirme se você está seguindo as diretrizes de instalação da memória [consulte o *Manual de serviço* em **support.dell.com/manuals** (em Inglês)].
- Verifique se o módulo de memória é compatível com seu computador. O computador suporta memória DDR2. Para obter mais informações sobre o tipo de memória suportado pelo computador, consulte “Especificações básicas” na página 69.
- Execute o Dell Diagnostics (consulte “Dell Diagnostics” na página 43).
- Encaixe novamente os módulos de memória [consulte o *Manual de serviço* em **support.dell.com/manuals** (em Inglês)] para garantir que o computador está se comunicando corretamente com a memória.
- Se o problema persistir, entre em contato com a assistência da Dell (consulte “Como entrar em contato com a Dell”, na página 64).

Problemas de travamento e de software

Se o computador não inicializar — Verifique se o cabo do adaptador CA está encaixado firmemente no computador e na tomada elétrica.

Se um programa para de responder —

Feche o programa:

1. Pressione <Ctrl><Shift><Esc> simultaneamente.
2. Clique em **Aplicativos**.
3. Selecione o programa que não está respondendo.
4. Clique em **Finalizar tarefa**.

Se um programa travar repetidamente — Consulte a documentação do software. Se for necessário, desinstale e reinstale o programa.

 **NOTA:** Geralmente, o software inclui instruções de instalação em sua documentação ou em um CD.

Se o computador parar de responder ou uma tela azul aparecer —

 **ADVERTÊNCIA:** Você poderá perder dados se não conseguir executar o procedimento de desligar o sistema operacional.

Se o computador não responder quando você pressionar uma tecla do teclado ou mover o mouse, mantenha pressionado o botão liga/desliga por pelo menos 8 a 10 segundos, até desligar o computador e, em seguida, reinicie-o.

Se um programa tiver sido criado para uma versão mais antiga do sistema operacional Microsoft® Windows® —

Execute o **Assistente de compatibilidade de programas**. O **Assistente de compatibilidade de programas** configura um programa para que ele funcione em um ambiente semelhante a um sistema operacional anterior ao Microsoft Windows.

1. Clique em **Iniciar** .

2. Na caixa de pesquisa, digite `Usar um programa mais antigo com esta versão do Windows` e pressione <Enter>.

3. Siga as instruções no **Assistente de compatibilidade de programas**.

Se você tiver outros problemas de software —

- Faça um backup dos arquivos imediatamente.
- Utilize um programa de detecção de vírus para verificar o disco rígido ou os CDs.

- Salve e feche todos os arquivos e saia de todos os programas abertos. Em seguida, desligue o computador pelo menu **Iniciar** .
- Consulte a documentação do software ou entre em contato com o fabricante do produto para obter informações sobre solução de problemas:
 - Verifique se o programa é compatível com o sistema operacional instalado no computador.
 - Verifique se o computador atende aos requisitos mínimos de hardware para executar o software. Consulte a documentação do software para obter informações.
 - Verifique se o programa está instalado e configurado corretamente.
 - Verifique se os drivers de dispositivo não estão em conflito com o programa.
 - Se for necessário, desinstale e reinstale o programa.

Como usar ferramentas de suporte

Dell Support Center

O **Dell Support Center** é um aplicativo fácil de usar que fornece informações sobre seu computador, serviços personalizados e recursos de suporte.

Para abrir o aplicativo, clique no ícone  na barra de tarefas.

Na página inicial do **Dell Support Center** aparecem o número do modelo do computador, a etiqueta de serviço, o código de serviço expresso e as informações para contato com o serviço de suporte.

A página inicial também apresenta links para acessar as áreas:

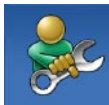

Autoajuda (Solução de problemas, Segurança, Desempenho do sistema, Rede/ Internet, Backup e recuperação e Sistema operacional Windows)



Alertas (alertas do suporte técnico relevantes para o seu computador)



Assistência da Dell (Suporte técnico com o DellConnect™, Serviço de atendimento ao cliente, Treinamento e tutoriais, Ajuda de como fazer com o Dell on Call™ e Varredura on-line com o PC CheckUp)



Sobre o seu sistema (Documentação do sistema, Informações de garantia, Informações do sistema, Atualizações e acessórios)

Para obter mais informações sobre o **Dell Support Center** e as ferramentas de suporte disponíveis, clique na guia **Services (Serviços)** em **support.dell.com** (em Inglês).

Mensagens do sistema

Se o seu computador apresentar um problema ou um erro, ele poderá exibir uma mensagem do sistema que o ajudará a identificar a causa e a ação necessária para resolvê-lo.

 **NOTA:** Se a mensagem recebida não estiver listada nos exemplos a seguir, consulte a documentação do sistema operacional ou do programa que estava em execução no momento em que a mensagem foi exibida. Você também pode consultar o *Guia de Tecnologia Dell* no seu disco rígido ou em support.dell.com/manuals (em Inglês), ou consultar a seção “Como entrar em contato com a Dell”, na página 64, para obter ajuda.

Alert! Previous attempts at booting this system have failed at checkpoint [nnnn]. For help in resolving this problem, please note this checkpoint and contact Dell Technical Support (Alerta! Tentativas anteriores de inicialização deste sistema falharam no ponto de verificação [nnnn]. Para obter ajuda na solução desse problema, anote o ponto de verificação e entre em contato com o suporte técnico da Dell) — o computador não conseguiu concluir a rotina de inicialização três vezes consecutivas para o mesmo erro. Consulte “Como entrar em contato com a Dell”, na página 64, para obter ajuda.

CMOS checksum error (Erro na soma de verificação do CMOS) — possível falha na placa-mãe ou a bateria do RTC está com pouca carga. Substitua a bateria [consulte o *Manual de serviço* em support.dell.com/manuals (em Inglês) ou consulte a seção “Como entrar em contato com a Dell”, na página 64, para obter ajuda].

CPU fan failure (Falha no ventilador da CPU) — o ventilador da CPU apresenta problemas. Substitua o ventilador da CPU [consulte o *Manual de serviço* em support.dell.com/manuals (em Inglês)].

Hard-disk drive failure (Falha do disco rígido) — possível falha do disco rígido durante o POST (consulte “Como entrar em contato com a Dell”, na página 64, para obter ajuda).

Hard-disk drive read failure (Falha de leitura da unidade de disco rígido) — possível falha da unidade de disco rígido durante o teste de reinicialização do HD (consulte “Como entrar em contato com a Dell”, na página 64, para obter ajuda).

Keyboard failure (Falha do teclado) — Falha do teclado ou o cabo está solto. Substitua o teclado [consulte o *Manual de serviço* em support.dell.com/manuals (em Inglês)].

No boot device available (Nenhum dispositivo de inicialização disponível) — não há nenhuma partição inicializável na unidade de disco rígido,

o cabo da unidade de disco rígido está solto ou não existe nenhum dispositivo inicializável.

- Se a unidade de disco rígido for o dispositivo de inicialização, verifique se os cabos estão conectados e se a unidade está instalada corretamente e particionada como um dispositivo de inicialização.
- Entre no programa de configuração do sistema e verifique se as informações de sequência de inicialização estão corretas [consulte o *Guia de Tecnologia Dell* em support.dell.com/manuals (em Inglês)].

No timer tick interrupt (Interrupção ausente no circuito temporizador) — Um chip na placa do sistema pode estar com defeito ou a placa-mãe pode apresentar falhas (consulte “Como entrar em contato com a Dell”, na página 64, para obter ajuda).

Solucionador de problemas de hardware

Se algum dispositivo não for detectado durante a instalação do sistema operacional ou se for detectado, mas estiver configurado incorretamente, você poderá usar o recurso **Solucionador de problemas de hardware** para resolver a incompatibilidade.

Para iniciar o Solucionador de problemas de hardware:

1. Clique em **Iniciar**  → **Ajuda e suporte**.
2. Digite `solucionador de problemas de hardware` no campo de pesquisa e pressione <Enter> para iniciar a pesquisa.
3. Nos resultados da pesquisa, selecione a opção que melhor descrever o problema e execute as etapas restantes da solução do problema.

Dell Diagnostics

Se o computador apresentar algum problema, execute as verificações descritas em “Problemas de travamento e de software”, na página 38, e execute o Dell Diagnostics antes de entrar em contato com a Dell para obter assistência técnica.

 **NOTA:** O Dell Diagnostics funciona apenas em computadores Dell.

 **NOTA:** O disco *Drivers and Utilities* é opcional e pode não ser fornecido com o seu computador.

Verifique se o dispositivo que você deseja testar é exibido no utilitário Configuração do sistema e se está ativo. Pressione <F2> durante o POST (Power On Self Test) para entrar no utilitário Configuração do sistema (BIOS).

Inicie o Dell Diagnostics pelo disco rígido ou pelo disco *Drivers e utilitários*.

Como iniciar o Dell Diagnostics pelo disco rígido

O Dell Diagnostics está localizado em uma partição oculta do utilitário de diagnóstico no disco rígido.

 **NOTA:** Se o seu computador não exibir nenhuma imagem na tela, entre em contato com a Dell (consulte “Como entrar em contato com a Dell”, na página 64).

1. Verifique se o computador está conectado a uma tomada elétrica em perfeitas condições de funcionamento.
2. Ligue (ou reinicie) o computador.
3. Quando o logotipo DELL™ aparecer, pressione <F12> imediatamente. Selecione **Diagnostics (Diagnóstico)** no menu de inicialização e pressione <Enter>. Isso poderá iniciar a PSA [Pre-Boot System Assessment (Avaliação de pré-inicialização do sistema)] em seu computador.

 **NOTA:** Se você esperar muito tempo e o logotipo do sistema operacional aparecer, aguarde até visualizar a área de trabalho do Microsoft® Windows®. Em seguida, desligue o computador e tente novamente.

 **NOTA:** Se aparecer uma mensagem informando que a partição do utilitário de diagnósticos não foi localizada, execute o Dell Diagnostics a partir do disco *Drivers and Utilities*.

Se a PSA for iniciada:

- a. A PSA começará a realizar os testes.
- b. Se a PSA for concluída com sucesso, você receberá a seguinte mensagem:

```
"No problems have been found with this system so far. Do you want to run the remaining memory tests? This will take about 30 minutes or more. Do you want to continue? (Recommended)"
```

[Não foram encontrados problemas no sistema até agora. Deseja realizar os testes de memória restantes? Isso levará cerca de 30 minutos ou mais. Deseja continuar? (Recomendado)].

- c. Se estiver tendo problemas com a memória, pressione <y>, caso contrário, pressione <n>. A seguinte mensagem será exibida: "Booting Dell Diagnostic Utility Partition. Press any key to continue" (Inicializando partição do utilitário de diagnóstico da Dell. Pressione qualquer tecla para continuar.).
- d. Pressione qualquer tecla para abrir a janela **Choose An Option (Escolher uma opção)**.

Se a PSA não for iniciada:

Pressione qualquer tecla para iniciar o Dell Diagnostics a partir da partição do utilitário de diagnóstico no disco rígido e vá para a janela **Choose An Option (Escolher uma opção)**.

4. Selecione o teste que deseja realizar.
5. Se você encontrar algum problema durante um teste, uma mensagem com o código do erro e uma descrição do problema será exibida na tela. Anote o código do erro e a descrição do problema e entre em contato com a Dell (consulte "Como entrar em contato com a Dell", na página 64).

-  **NOTA:** A etiqueta de serviço do computador está localizada na parte superior de cada tela de teste. A etiqueta de serviço o ajudará a identificar seu computador quando entrar em contato com a Dell.
- 6. Quando os testes forem concluídos, feche a tela de teste para retornar à janela **Choose An Option (Escolher uma opção)**.
- 7. Para sair do Dell Diagnostics e reiniciar o computador, clique em **Exit (Sair)**.

Como iniciar o Dell Diagnostics pelo disco Drivers and Utilities

1. Insira o disco *Drivers and Utilities*.
2. Desligue o computador e reinicie-o. Quando o logotipo DELL aparecer, pressione <F12> imediatamente.

 **NOTA:** Se você esperar muito tempo e o logotipo do sistema operacional aparecer, aguarde até visualizar a área de trabalho do Microsoft® Windows®. Em seguida, desligue o computador e tente novamente.

 **NOTA:** As etapas a seguir alteram a sequência de inicialização somente uma vez. Na próxima inicialização, o computador será inicializado de acordo com os dispositivos especificados no programa de configuração do sistema.

- Quando a lista de dispositivos de inicialização aparecer, realce **CD/DVD/CD-RW (Unidade de CD/DVD/CD-RW)** e pressione <Enter>.
 - Selecione a opção **Boot from CD-ROM (Inicializar a partir do CD-ROM)** no menu apresentado e pressione <Enter>.
 - Digite 1 para abrir o menu do CD e pressione <Enter> para continuar.
 - Selecione o teste que deseja realizar.
 - Se você encontrar algum problema durante um teste, uma mensagem com o código do erro e uma descrição do problema será exibida na tela. Anote o código do erro e a descrição do problema e entre em contato com a Dell (consulte “Como entrar em contato com a Dell”, na página 64).
-  **NOTA:** A etiqueta de serviço do computador está localizada na parte superior de cada tela de teste. A etiqueta de serviço o ajudará a identificar seu computador quando entrar em contato com a Dell.
- Quando os testes forem concluídos, feche a tela de teste para retornar à janela **Choose An Option (Escolher uma opção)**.
 - Para sair do Dell Diagnostics e reiniciar o computador, clique em **Exit (Sair)**.
 - Remova o disco *Drivers and Utilities*.

Como restaurar o sistema operacional

Você pode restaurar um estado anterior do sistema operacional de várias maneiras:

- A opção Restauração do sistema retorna o computador para um estado operacional anterior, sem afetar os arquivos de dados. Use essa opção como a primeira solução para restaurar o sistema operacional e preservar os arquivos de dados.
- O Dell DataSafe Local Backup restaura o disco rígido para o estado operacional em que ele se encontrava quando você comprou o computador, sem apagar os arquivos de dados. Use essa opção se a Restauração do sistema não tiver solucionado o problema.
- O Dell Factory Image Restore restabelece o estado operacional que o disco rígido apresentava quando o computador foi comprado. Esse procedimento exclui permanentemente todos os dados do disco rígido e remove todos os programas que tiverem sido instalados depois que você recebeu o computador. Use o Dell Factory Image Restore somente se o recurso de Restauração do sistema não resolver o problema do sistema operacional.
- Se o disco do *Sistema operacional* tiver sido fornecido com o computador, use-o para restaurar o sistema operacional. Porém, o uso do disco do *sistema operacional* também apaga todos os dados do disco rígido. Use o disco somente se o recurso Restauração do sistema não solucionar o problema do sistema operacional.



Restauração do sistema

Os sistemas operacionais Windows fornecem a opção Restauração do sistema, que permite retornar o computador a um estado operacional anterior (sem afetar os arquivos de dados) caso as alterações feitas aos hardwares, softwares ou a outras configurações do sistema tenham deixado o computador em um estado operacional indesejável. Todas as alterações que o recurso Restauração do sistema fizer no computador são totalmente reversíveis.

 **AVISO:** Faça backups regulares dos arquivos de dados. A Restauração do sistema não monitora nem recupera arquivos de dados.

 **NOTA:** Os procedimentos deste documento foram escritos para o modo de exibição padrão do Windows e, portanto, podem não se aplicar caso o computador Dell™ esteja configurado para o modo de exibição clássico do Windows.

Como iniciar a Restauração do sistema

1. Clique em **Iniciar** .
 2. No campo **Iniciar pesquisa**, digite Restauração do sistema e pressione <Enter>.
-  **NOTA:** A janela **Controle de conta de usuário** poderá ser exibida. Se você for um administrador do computador, clique em **Continuar**; caso contrário, entre em contato com o administrador para continuar com a ação desejada.
3. Clique em **Avançar** e siga as instruções apresentadas na tela.

Se o recurso Restauração do sistema não resolver o problema, você poderá desfazer a última restauração.

Como desfazer a última Restauração do sistema

 **NOTA:** Antes de desfazer a última Restauração do sistema, salve e feche todos os arquivos e programas que estiverem abertos. Não altere, abra ou exclua nenhum arquivo ou programa enquanto a restauração do sistema não estiver concluída.

1. Clique em **Iniciar** .
2. No campo **Iniciar pesquisa**, digite Restauração do sistema e pressione <Enter>.
3. Clique em **Undo my last restoration (Desfazer a última restauração)** e clique em **Avançar**.

Dell DataSafe Local Backup

 **NOTA:** O Dell DataSafe Local Backup pode não estar disponível em todas as regiões.

O Dell DataSafe Local Backup é um aplicativo de backup e restauração que restaura seu computador no caso de perda de dados devido a um ataque de vírus, exclusão acidental de arquivos ou pastas essenciais ou de falha do disco rígido.

Esse aplicativo permite que você:



- Restaure arquivos e pastas
- Restaure o disco rígido para o estado operacional em que ele se encontrava quando você comprou o computador, sem apagar os arquivos e dados pessoais existentes

Para programar backups:



1. Clique duas vezes no ícone Dell DataSafe Local  na barra de tarefas.

2. Escolha **Full System Backup (Backup completo do sistema)** para criar e programar o backup automático de todos os dados no computador.

Para restaurar dados:

1. Desligue o computador.
 2. Desconecte todos os dispositivos (unidade USB, impressora etc.) conectados ao computador e remova todos os hardwares internos adicionados recentemente.
-  **NOTA:** Não desconecte a tela, o teclado, o mouse e o cabo de alimentação.
3. Ligue o computador.
 4. Quando o logotipo da Dell aparecer, pressione <F8> várias vezes para acessar a janela **Opções de inicialização avançadas**.
-  **NOTA:** Se você esperar muito tempo e o logotipo do sistema operacional aparecer, aguarde até visualizar a área de trabalho do Microsoft® Windows®. Em seguida, desligue o computador e tente novamente.

5. Selecione **Reparar o computador**.
6. Selecione **Dell Factory Image Recovery and DataSafe Options (Opções do Dell Factory Image Recovery e do DataSafe)** e siga as instruções na tela.

-  **NOTA:** O processo de restauração pode demorar uma hora ou mais, dependendo do tamanho dos dados a serem restaurados.
-  **NOTA:** Para obter mais informações, consulte o artigo 353560 da Base de conhecimento em support.dell.com (em Inglês).

Dell Factory Image Restore

 **AVISO:** O recurso Dell Factory Image Restore apaga permanentemente todos os dados do disco rígido e remove todos os programas ou drivers que tiverem sido instalados depois que o computador foi recebido. Se possível, faça um backup dos dados antes de usar esta opção. Use o Dell Factory Image Restore somente se a opção Restauração do sistema não solucionar o problema do sistema operacional.

 **NOTA:** O Dell Factory Image Restore pode não estar disponível em alguns países ou em alguns computadores.

Use o Dell Factory Image Restore apenas como a última alternativa para a restauração do sistema operacional. Essa opção restaura o estado operacional em que o disco rígido se encontrava quando o computador foi adquirido. Todos os programas ou arquivos adicionados desde o recebimento do computador – inclusive arquivos de dados – são permanentemente



excluídos do disco rígido. Os arquivos de dados incluem documentos, planilhas, mensagens de e-mail, fotos digitais, arquivos de música e outros. Se possível, faça backups de todos os dados antes de utilizar o Dell Factory Image Restore.

Como executar o Dell Factory Image Restore

1. Ligue o computador. Quando o logotipo da Dell aparecer, pressione <F8> várias vezes para acessar a janela **Opções de inicialização avançadas**.

 **NOTA:** Se você esperar muito tempo e o logotipo do sistema operacional aparecer, aguarde até visualizar a área de trabalho do Microsoft® Windows®. Em seguida, reinicie o computador e tente novamente.

2. Selecione **Reparar o computador**.
3. Aparecerá a janela **Opções de recuperação do sistema**.

4. Selecione um layout de teclado e clique em **Avançar**.
5. Para ter acesso às opções de recuperação, você deve fazer login como um usuário local. Para acessar o prompt de comando, digite `administrador` no campo **Nome de usuário** e clique em **OK**.
6. Clique em **Dell Factory Image Restore**. A tela de boas-vindas do **Dell Factory Image Restore** será exibida.
 -  **NOTA:** Dependendo da sua configuração, você terá que selecionar **Dell Factory Tools (Ferramentas do Dell Factory)** e, em seguida, **Dell Factory Image Restore**.
7. Clique em **Avançar**. A tela **Confirm Data Deletion (Confirmar a exclusão de dados)** será exibida.
 -  **NOTA:** Se você não quiser mais usar o **Factory Image Restore**, clique em **Cancelar**.
8. Clique na caixa de seleção para confirmar que você deseja continuar a reformatação do disco rígido e a restauração dos softwares do sistema para a condição de fábrica. Em seguida, clique em **Avançar**.

O processo de restauração será iniciado e poderá levar cinco minutos ou mais para ser concluído. Uma mensagem será exibida informando que o sistema operacional e os aplicativos instalados na fábrica foram restaurados para a condição original.
9. Clique em **Concluir** para reinicializar o sistema.

Como reinstalar o sistema operacional

Antes de começar

Se você estiver pensando em reinstalar o sistema operacional Microsoft® Windows® para corrigir um problema com um driver instalado recentemente, tente primeiro usar o recurso Reversão de driver de dispositivo do Windows.

1. Clique em **Iniciar** .
2. Clique com o botão direito em **Computador**.
3. Clique em **Propriedades** → **Gerenciador de dispositivos**.
4. Clique com o botão direito no dispositivo para o qual o novo driver foi instalado e clique em **Propriedades**.
5. Clique na guia **Drivers** → **Reverter driver**.

Se o recurso Reversão de driver de dispositivo não resolver o problema, use o recurso Restauração do sistema para retornar o sistema operacional ao estado em que ele se

encontrava antes da instalação do novo driver. Consulte “Restauração do sistema”, na página 49.

 **AVISO:** Antes de iniciar a instalação, faça backup de todos os arquivos de dados da unidade de disco rígido principal. Em configurações convencionais de disco rígido, o disco rígido principal é o primeiro a ser detectado pelo computador.

Para reinstalar o Windows são necessários os seguintes itens:

- Disco *Operating System* da Dell
- Disco *Drivers and Utilities* da Dell

 **NOTA:** O disco *Drivers and Utilities* contém os drivers que foram instalados durante a montagem do computador. Use o disco *Drivers and Utilities* da Dell para carregar os drivers necessários. Dependendo da região em que você adquiriu o computador ou se não tiver solicitado os discos *Drivers and Utilities* e *Operating System* da Dell, pode ser que eles não tenham sido fornecidos com seu computador.

Como reinstalar o Microsoft Windows

O processo de reinstalação pode levar de 1 a 2 horas para ser concluído. Após a reinstalação do sistema operacional, você precisará reinstalar também os drivers de dispositivos, o programa de proteção contra vírus e outros aplicativos.

1. Salve e feche todos os arquivos e saia de todos os programas abertos.
2. Insira o disco do *Operating System*.
3. Clique em **Exit (Sair)** se aparecer a mensagem `Install Windows (Instalar Windows)`.
4. Reinicie o computador.
5. Quando o logotipo DELL aparecer, pressione <F12> imediatamente.

 **NOTA:** Se você esperar muito tempo e o logotipo do sistema operacional aparecer, aguarde até visualizar a área de trabalho do Microsoft® Windows®. Em seguida, desligue o computador e tente novamente.

 **NOTA:** As etapas a seguir alteram a sequência de inicialização somente uma vez. Na próxima inicialização, o computador será inicializado de acordo com os dispositivos especificados no programa de configuração do sistema.



6. Quando a lista de dispositivos de inicialização aparecer, realce **CD/DVD/CD-RW Drive (Unidade de CD/DVD/CD-RW)** e pressione <Enter>.
7. Pressione qualquer tecla para **inicializar a partir do CD-ROM**. Siga as instruções mostradas na tela para concluir a instalação.

Como obter ajuda

Se o computador apresentar algum problema, você poderá executar as etapas a seguir para diagnosticar e resolver o problema:

1. Consulte “Solução de problemas”, na página 34, para obter as informações e os procedimentos para solucionar o problema do computador.
2. Consulte o *Guia de Tecnologia Dell* no seu disco rígido ou em support.dell.com/manuals (em Inglês) para obter mais informações sobre solução de problemas.
3. Consulte “Dell Diagnostics”, na página 43, para obter informações sobre os procedimentos de como executar o Dell Diagnostics.
4. Preencha a “Lista de verificação de diagnóstico” na página 63.
5. Use a ampla variedade de serviços on-line do suporte da Dell, disponível em

support.dell.com (em Inglês), para obter ajuda sobre procedimentos de instalação e solução de problemas. Consulte “Serviços on-line”, na página 58, para obter uma lista mais abrangente do suporte on-line da Dell.

6. Se as etapas anteriores não resolverem o problema, consulte “Antes de ligar para a Dell”, na página 61.
-  **NOTA:** Ligue para o suporte da Dell de um telefone próximo ao computador, para que a equipe de suporte possa ajudá-lo nos procedimentos necessários.
-  **NOTA:** O sistema de Código de serviço expresso da Dell pode não estar disponível em todos os países.

Quando for solicitado pelo sistema telefônico automatizado da Dell, digite o seu Código de serviço expresso para encaminhar a chamada diretamente à equipe de suporte responsável.

Se você não tiver um Código de serviço expresso, abra a pasta **Dell Accessories (Acessórios Dell)**, clique duas vezes no ícone **Express Service Code (Código de serviço expresso)** e siga as instruções.

 **NOTA:** Alguns dos serviços nem sempre estão disponíveis em todos os locais fora da região continental dos EUA. Para obter informações sobre a disponibilidade desses serviços, entre em contato com o seu representante Dell local.

Suporte técnico e serviço de atendimento ao cliente

O serviço de suporte da Dell está disponível para responder às suas dúvidas sobre hardwares da Dell. Nossa equipe de suporte utiliza diagnósticos de computador para responder às suas dúvidas com rapidez e precisão.

Para entrar em contato com o serviço de suporte da Dell, consulte “Antes de ligar para a Dell”, na página 61, e procure as informações de contato para a sua região ou acesse **support.dell.com** (em Inglês).

DellConnect

DellConnect™ é uma ferramenta simples de acesso on-line que permite a um associado de serviço e suporte da Dell acessar o seu computador por meio de uma conexão em banda larga, diagnosticar o problema e repará-lo sob sua supervisão. Para obter mais informações, acesse **www.dell.com/dellconnect** (em Inglês).

Serviços on-line

Você pode saber mais sobre os produtos e serviços da Dell nos seguintes sites:

- **www.dell.com** (em Inglês)
- **www.dell.com/ap** (somente para países da Ásia e do Pacífico)
- **www.dell.com/jp** (somente para o Japão)
- **www.euro.dell.com** (somente para a Europa)
- **www.dell.com/la** (para países da América Latina e do Caribe)
- **www.dell.ca** (somente para o Canadá)

Você pode acessar o serviço de suporte da Dell pelos seguintes endereços de e-mail e sites da Web:

Sites de suporte da Dell

- **support.dell.com** (em Inglês)
- **support.jp.dell.com** (somente para o Japão)
- **support.euro.dell.com** (somente para a Europa)

Endereços de e-mail de suporte da Dell

- **mobile_support@us.dell.com**
- **support@us.dell.com**
- **la-techsupport@dell.com** (somente para países da América Latina e do Caribe)
- **apsupport@dell.com** (somente para países da Ásia e do Pacífico)

Endereços de e-mail de marketing e vendas da Dell

- **apmarketing@dell.com** (somente para países da Ásia e do Pacífico)
- **sales_canada@dell.com** (somente para o Canadá)

Protocolo de transferência de arquivos anônimo (FTP)

- **ftp.dell.com**

Efetue login como usuário: `anonymous` (anônimo) e use o seu endereço de e-mail como senha.

Serviço automático de status de pedidos

Para verificar o status de qualquer produto da Dell que você tenha solicitado, vá até o site **support.dell.com** (em Inglês) ou ligue para o serviço automatizado de status de pedidos. Uma gravação solicitará as informações necessárias para localizar o seu pedido e fornecer um relatório sobre ele. Para obter o número de telefone da sua região, consulte “Como entrar em contato com a Dell”, na página 64.

Se houver algum problema com o seu pedido, como peças ausentes, peças erradas ou faturamento incorreto, entre em contato com o serviço de atendimento ao cliente da Dell. Quando você ligar, tenha a fatura ou a nota de expedição à mão. Para obter o número de telefone da sua região, consulte “Como entrar em contato com a Dell”, na página 64.

Informações sobre produtos

Se você precisar de informações sobre outros produtos disponíveis por meio da Dell ou se quiser fazer um pedido, visite o site da Dell em **www.dell.com** (em Inglês). Para obter o número de telefone da sua região ou para falar com um especialista em vendas, consulte “Como entrar em contato com a Dell”, na página 64.

Como devolver itens para reparo na garantia ou para reembolso

 **NOTA:** Antes de devolver o produto à Dell, lembre-se de fazer backup dos dados do(s) disco(s) rígido(s) e de qualquer outro dispositivo de armazenamento do produto. Remova toda e qualquer informação confidencial, sigilosa e pessoal, bem como mídias removíveis, como CDs e placas de PC. A Dell não se responsabiliza por nenhuma informação confidencial, sigilosa ou pessoal; dados perdidos ou corrompidos; ou mídias removíveis danificadas ou perdidas que possam estar presentes quando você devolver o produto.

Prepare todos os itens que serão devolvidos para reparo ou reembolso da seguinte forma:

1. Ligue para a Dell a fim de obter um número de RMA (Autorização de devolução de material) e escreva esse número, de forma destacada, na parte externa da caixa.

Para obter o número de telefone da sua região, consulte “Como entrar em contato com a Dell”, na página 64.

2. Inclua uma cópia da fatura e uma carta descrevendo o motivo da devolução.

3. Inclua também uma cópia da Lista de verificação de diagnóstico (consulte “Lista de verificação de diagnóstico” na página 63), indicando os testes que você executou e as mensagens de erro apresentadas pelo Dell Diagnostics (consulte “Dell Diagnostics” na página 43).

4. Inclua todos os acessórios que pertencem aos itens que estão sendo devolvidos (cabos de alimentação, softwares, manuais etc.) em caso de solicitação de reembolso.
5. Embale o equipamento a ser devolvido no material da embalagem original (ou equivalente).

 **NOTA:** Você deverá arcar com as despesas de remessa. Você será responsável também pelo seguro dos produtos devolvidos e assumirá o risco pela perda durante o transporte até que eles cheguem à Dell. Não serão aceitos pacotes com pagamento no destino.

 **NOTA:** As devoluções que não atenderem a alguma das exigências citadas anteriormente serão recusadas no setor de recebimento da Dell e devolvidas ao cliente.

Antes de ligar para a Dell

NOTA: Quando ligar, tenha o Código de serviço expresso à mão. Esse código ajuda o sistema telefônico de suporte automatizado da Dell a direcionar sua chamada com mais eficiência. O número da etiqueta de serviço também pode ser solicitado.

Localização da etiqueta de serviço

A etiqueta de serviço do seu computador pode ser encontrada na parte inferior do computador.

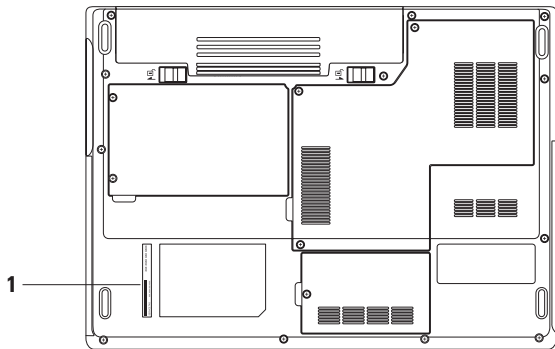

1 Etiqueta de serviço

Lembre-se de preencher a Lista de verificação de diagnóstico. Se possível, ligue o computador antes de telefonar para o serviço de assistência técnica da Dell e faça a ligação de um telefone próximo ao computador. Você poderá ser solicitado a digitar alguns comandos, fornecer informações detalhadas durante as operações ou tentar outras opções de solução de problemas que só podem ser executadas no próprio computador. Separe a documentação do computador.

Lista de verificação de diagnóstico

- Nome:
- Data:
- Endereço:
- Telefone:
- Etiqueta de serviço (código de barras na parte traseira ou na parte inferior do computador):
- Código de serviço expresso:
- Número de autorização de devolução de material (se fornecido pelo técnico do serviço de suporte da Dell):
- Sistema operacional e versão:
- Dispositivos:
- Placas de expansão:
- Você está conectado a uma rede? Sim/Não
- Rede, versão e adaptador de rede:
- Programas e versões:

Como obter ajuda

Consulte a documentação do seu sistema operacional para determinar o conteúdo dos arquivos de inicialização do computador. Se o computador estiver conectado a uma impressora, imprima cada arquivo. Caso contrário, anote o conteúdo de cada arquivo antes de ligar para a Dell.

- Mensagem de erro, código de bipe ou código de diagnóstico:
- Descrição do problema e dos procedimentos executados para solucioná-lo:

Como entrar em contato com a Dell

Para clientes do Brasil, ligue para 0800-970-3355.



NOTA: Se você não tiver uma conexão de Internet ativa, poderá encontrar as informações de contato na sua fatura, nota de expedição, nota de compra ou no catálogo de produtos Dell.

A Dell fornece várias opções de suporte e serviço on-line ou por telefone. A disponibilidade varia de acordo com o país e com o produto, e alguns serviços podem não estar disponíveis em sua região.

Para entrar em contato com a Dell para tratar de assuntos de vendas, suporte técnico ou serviço de atendimento ao cliente:

1. Visite **www.dell.com/contactdell** (em Inglês).
2. Selecione seu país ou sua região.
3. Selecione o serviço ou link de suporte adequado, com base na sua necessidade.
4. Escolha o método para entrar em contato com a Dell que for conveniente para você.

Como encontrar mais informações e recursos

Se você precisa:

reinstalar o sistema operacional

executar um programa de diagnóstico no computador, reinstalar o Notebook system software (Software de sistema de notebook) ou atualizar os arquivos “leia-me” e os drivers do computador

obter mais informações sobre seu sistema operacional, manutenção de periféricos, Internet, Bluetooth®, rede e e-mail

atualizar seu computador com memória nova ou adicional ou com um novo disco rígido
reinstalar ou substituir uma peça desgastada ou com defeito

Consulte:

o disco *Operating System*

o disco *Drivers and Utilities*



NOTA: Para encontrar atualizações de drivers e documentação, vá para o site support.dell.com/manuals (em Inglês).

o *Guia de Tecnologia Dell* disponível no seu disco rígido ou em support.dell.com/manuals (em Inglês)

o *Manual de Serviço* em support.dell.com/manuals (em Inglês)



NOTA: Em alguns países, o fato de abrir ou substituir peças do seu computador pode invalidar a garantia. Verifique as políticas de garantia e devolução antes de trabalhar na parte interna do computador.

Se você precisa:

localizar informações sobre práticas de segurança recomendadas para o computador, consultar informações sobre Garantia, Termos e Condições (somente EUA), instruções de segurança, informações de normalização, informações sobre ergonomia e Contrato de licença do usuário final

localizar a Etiqueta de serviço ou o Código de serviço expresso — você deve utilizar a etiqueta de serviço para identificar o seu computador no site **support.dell.com** (em Inglês) ou entrar em contato com o suporte técnico

Consulte:

os documentos sobre segurança e normalização que foram fornecidos com seu computador e também a página de conformidade normativa em: **www.dell.com/regulatory_compliance** (em Inglês)

a parte inferior do seu computador

Se você precisa:

localizar drivers e downloads

acessar o suporte técnico e a ajuda do produto

verificar o status do seu pedido para novas compras

localizar soluções e respostas para perguntas comuns

localizar informações das mais recentes atualizações sobre as alterações técnicas feitas no computador ou material avançado de referência técnica para técnicos ou usuários experientes

Consulte:



support.dell.com (em Inglês)

Especificações básicas

Modelo do computador

Dell Inspiron 1428

Esta seção fornece informações que podem ser necessárias quando você estiver configurando, atualizando drivers ou atualizando o seu computador. Para obter especificações mais detalhadas, consulte *Comprehensive Specifications (Especificações completas)* em support.dell.com/manuals (em Inglês).

 **NOTA:** As ofertas podem variar conforme a região. Para obter mais informações sobre a configuração do computador, clique em **Iniciar**  → **Ajuda e suporte** e selecione a opção para exibir as informações sobre o computador.

Informações do computador

Tipos de processador	Intel® Pentium® Dual-Core Intel Core™2 Duo Intel Celeron®
Chipset do sistema	Intel GM45

Memória

Conector do módulo de memória	dois conectores SODIMM acessíveis internamente
Recursos do módulo de memória	2 GB, 3 GB e 4 GB
Tipo de memória	800 MHz SODIMM DDR2

Especificações básicas

Conectores

Áudio	um conector de entrada de microfone, um conector de fone de ouvido/alto-falante estéreo
Miniplaca	um slot para placa Miniplaca pequena (half-size)
Adaptador de rede	Conector RJ45
USB	quatro conectores de 4 pinos compatíveis com USB 2.0
Vídeo	conector de 15 furos
IEEE 1394	mini conector de 4 pinos não energizado

Comunicações

Adaptador de rede	Rede local Ethernet 10/100/1000 na placa de sistema
Rede sem fio	LAN sem fio, 802.11 bg/abgn

Câmera

Pixel	2,0 megapixels
Resolução de vídeo	320 × 240 ~ 1280 × 1024 (640 × 480 a 30 fps)

Tela

Tipo	WXGA de 14,1", TrueLife
<i>Dimensões:</i>	
Altura	206 mm (8,1 polegadas)
Largura	320 mm (12,5 polegadas)
Diagonal	358 mm (14,1 polegadas)

Bateria

íons de lítio de 6 células

Dimensões:

Profundidade	58,23 mm (2,30 polegadas)
Altura	21,5 mm (0,8 polegada)
Largura	140,6 mm (5,54 polegadas)
Peso	0,41 kg (0,90 libra)
Tensão	11,1 VCC
Tempo para carregar (aproximado):	4 horas (com o computador desligado)
Tempo de operação	O tempo de operação da bateria varia de acordo com as condições operacionais.
Bateria de célula tipo moeda	CR-2032

Adaptador CA

 **NOTA:** Use apenas os adaptadores CA especificados com seu computador. Consulte as informações de segurança fornecidas com o computador.

Tensão de entrada	100 – 240 VCA
Corrente de entrada	1,5 A
Frequência de entrada	50 a 60 Hz
Potência de saída	65 W
Corrente de saída	3,42 A ou 3,34 A
Tensão nominal de saída	19 VCC ou 19,5 VCC

Dimensões:

Altura	29,5 mm (1,16 polegada)/ 16 mm (0,63 polegada)
Largura	46 mm (1,81 polegada)/ 65,97 mm (2,6 polegadas)

Especificações básicas

Adaptador CA

Profundidade	108 mm (4,25 polegadas)/ 126,69 mm (4,99 polegadas)
Peso (com cabos)	0,368 kg (0,81 libra)/ 0,275 kg (0,63 libra)

Faixa de temperatura:

Operacional	0° a 35 °C
Armazenamento	-40° a 65 °C

Características físicas

Altura	42,1 mm (1,66 polegada)
Largura	337,4 mm (13,3 polegadas)

Características físicas

Profundidade	245,5 mm (9,67 polegadas)
Peso (com bateria de 6 células)	configurável para menos de 2,45 kg (5,40 libras)

Ambiente do computador

Faixa de temperatura:

Operacional	0° a 35 °C
Armazenamento	-40° a 65 °C

Umidade relativa (máxima):

Operacional	10% a 90% (sem condensação)
Armazenamento	5% a 95% (sem condensação)

Ambiente do computador

Vibração máxima (usando um espectro de vibração aleatória que simula o ambiente do usuário):

Operacional 0,66 GRMS

Não operacional 1,30 GRMS

Choque máximo (em operação — medido com o Dell Diagnostics sendo executado no disco rígido e pulso de meia onda senoidal de 2 ms; fora de operação — medido com o cabeçote do disco rígido na posição de repouso e pulso de meia onda senoidal de 2 ms):

Operacional 110 G

Não operacional 160 G

Apêndice

Nota sobre o produto Macrovision

Este produto incorpora tecnologia de proteção de direitos autorais protegida por reivindicações de determinadas patentes nos EUA e outros direitos de propriedade intelectual pertencentes à Macrovision Corporation e outros detentores de direitos. O uso desta tecnologia de proteção de direitos autorais precisa ser autorizado pela Macrovision Corporation e deve ser para uso doméstico e outros usos de visualização limitada, a menos que seja autorizado de outra maneira pela Macrovision Corporation. É proibido efetuar engenharia reversa ou desmontagem.

Informações das NOM (Normas Oficiais Mexicanas) - apenas para o México

As informações referentes aos dispositivos descritos neste documento e mostradas a seguir são fornecidas em conformidade com os requisitos das Normas Oficiais Mexicanas (NOM):

Importador:

Dell México S.A. de C.V.

Paseo de la Reforma 2620 – Flat 11°

Col. Lomas Altas

11950 México, D.F.

Número de modelo de regulamentação	Tensão	Frequência	Consumo de eletricidade	Tensão de saída	Intensidade da saída
FT01	100-240 VCA	50-60 Hz	1,5 A	19 VCC ou 19,5 VCC	3,42 A ou 3,34 A

Para obter detalhes, leias as informações de segurança fornecidas com o computador.

Para obter mais informações sobre as práticas de segurança recomendadas, consulte a página inicial sobre conformidade normativa em www.dell.com/regulatory_compliance (em Inglês).

Índice remissivo

A

ajuda

como obter assistência e suporte **56**

atendimento ao cliente **57**

B

backups

como criar **31**

C

CDs, como reproduzir e criar **30**

como economizar energia **31**

como entrar em contato com a Dell **62**

como enviar produtos

para devolução ou reparo **60**

como localizar mais informações **66**

como personalizar

suas configurações de energia **31**

como reinstalar o Windows **55**

como restaurar a configuração de fábrica **52**

computador, como configurar **5**

conexão com a Internet **12**

conexão de rede

como corrigir **35**

conexão de rede com fio **7**

conexão de rede sem fio **34**

D

danos, como evitar **5**

DellConnect **57**

Dell DataSafe Local Backup **50**

Dell Diagnostics **43**

Dell Dock **32**
Dell Factory Image Restore **50**
Dell Support Center **40**
devoluções na garantia **60**
drivers e downloads **68**
DVDs, como reproduzir e criar **30**

E

endereços de e-mail
 para suporte técnico **58**
endereços de e-mail de suporte **58**
energia
 como economizar **31**
Especificações básicas **69**

F

fluxo de ar, como permitir **5**

I

ISP

 Provedor de serviços da Internet **12**

L

Lista de verificação de diagnóstico **63**
login de FTP, anônimo **58**

M

Mensagens do sistema **41**

P

problemas de hardware
 como diagnosticar **43**
problemas de memória
 como solucionar **37**
problemas de software **38**
produtos
 informações e compra **59**

R

recursos, como localizar mais **66**

recursos da parte frontal **18**

recursos da parte traseira **19**

recursos de software **30**

recursos do computador **30**

réguas de energia, como usar **6**

Restauração do sistema **48**

S

sites de suporte

 global **58**

Solucionador de problemas de hardware **43**

V

ventilação, como garantir **5**



Impresso nos EUA

www.dell.com | support.dell.com (em Inglês)



082TJYA00

Impresso no Brasil

www.dell.com | support.dell.com (em Inglês)



082TJYA00